

MIRO-WELDER

MIRO-501

従来の抵抗溶接機を一新した画期的なスポット溶接機で、まったく新しい制御方式を採用した新タイプの抵抗溶接機です。

出力 1 パルスで電圧・通電時の可変により短時間大電流の溶接が可能です。（特許取得）

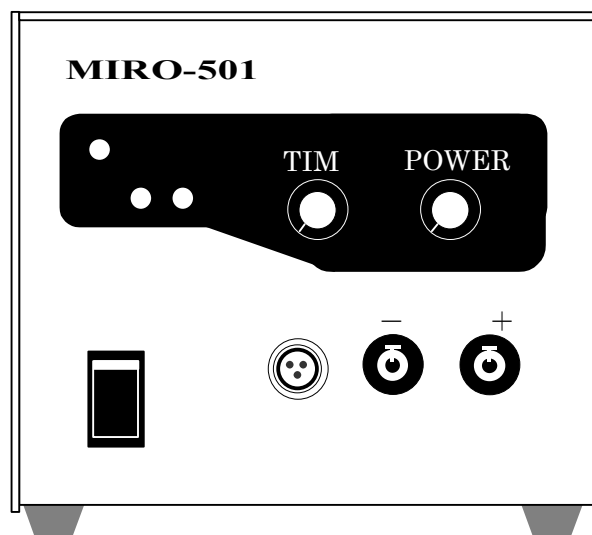

特徴

- ・出力波形 1 パルスで電圧・通電時間が可変。
- ・溶接トランスを使用しないために、2次側インピーダンスが小さく出力ケーブルを長くしても損失が少ない。
- ・通電時間可変により、短時間大電流の溶接が可能でチリ、スパッタが極めて少なく、良好な溶接が期待できる。

溶接トランスを使用しないコンパクトなボディはハンディ機として活躍します。

ハンドセットを利用してハンディなスポット溶接装置として仮付け溶接などで使用されています。

貴金属・模型・熱電対取付・ワイヤーアートなど、ハンドセットとの組み合わせは従来の産業用機器以外のニーズも対応します。

ハンドセット

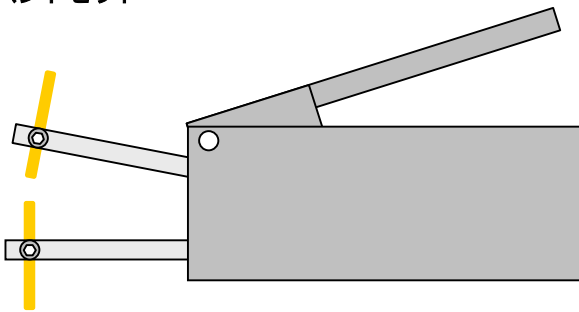

上記の図はレバー片手で握って使う溶接ヘッドです。

ハンディな使い方が出来ます。

仕様 MIRO-501

名称	ミロウエルダー
形式	MIRO-501
入力	AC100V 50/60Hz
入力容量	200VA
溶接出力	50W/S
溶接電流	1500A 14SQ 短絡電流
通電時間	MAX10ms (パルス幅連続可変)
出力調整	コンデンサ充電電圧可変
寸法	W185 x H175 x D315 (mm)
重量	約 10kg

外形寸法図

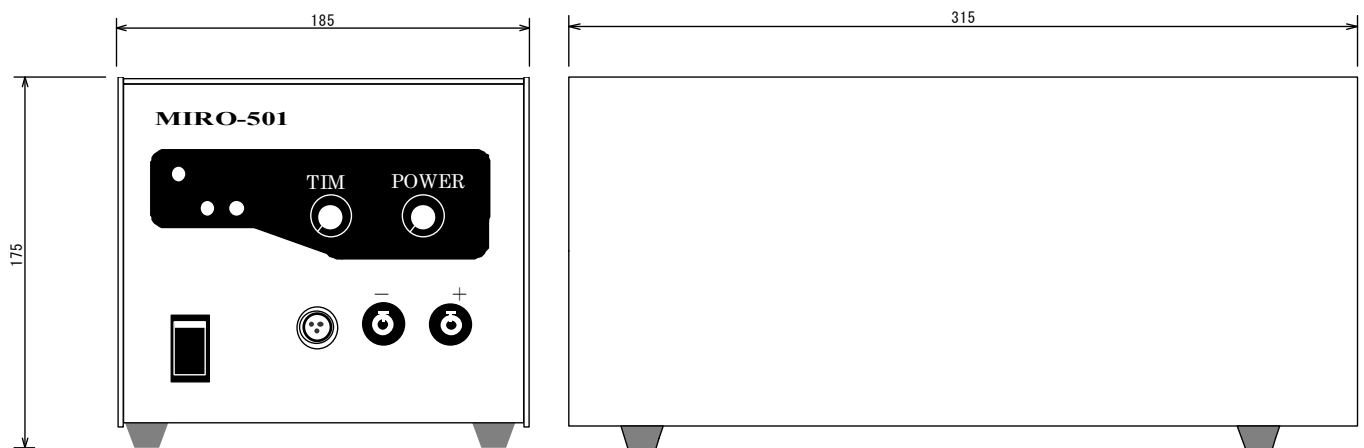

MIRO501主な溶接システムと溶接例

システム1

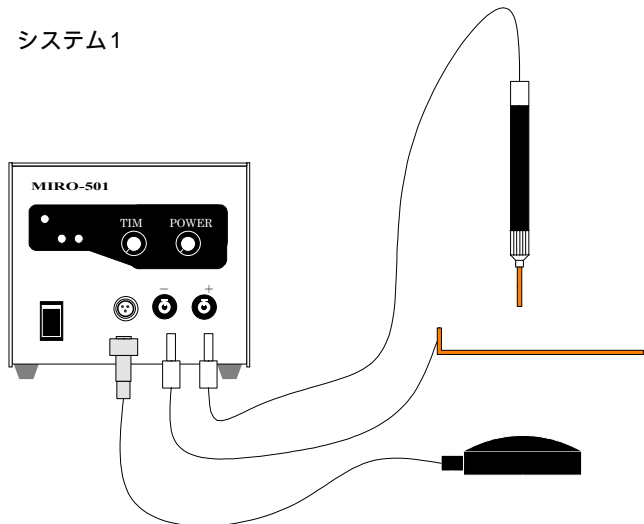

もっともシンプルなシステム。
ペンシルヘッドとアース板、フットスイッチ。
アース板にワークを重ねて置いて、ペンシルヘッドで手で加圧しながらフットスイッチで通電する。

パルスヒートのモリブデンヒーター電極に熱電対を取付けたりするときにも使用できます。

システム2

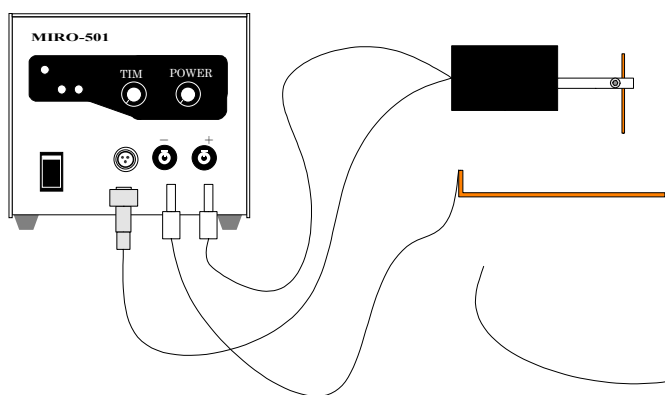

通電スイッチ内蔵ハンドセット
一定の加圧のところで通電スイッチが入るハンドセット (MHST-04)
アース板の上での作業のみならず、狭い場所や大きいワークへの溶接も便利。

熱電対やひずみゲージなどのセンサの溶接、フープ材の接合や貴金属の仮付け溶接などに適しています。

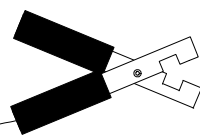

システム1、システム2共通
アース板の代わりにクランプ式アースを使用すれば、大きなワークへの溶接が可能になります。用途によって選択することが可能。

薄い板をつなげるとき	はぎれの当てのように溶接	ヒーターチップに熱電対	金属柱にワイヤーを溶接
<p>溶接point 5点</p>	<p>溶接point 10点</p>	<p>溶接point</p>	<p>溶接point</p>

システム3

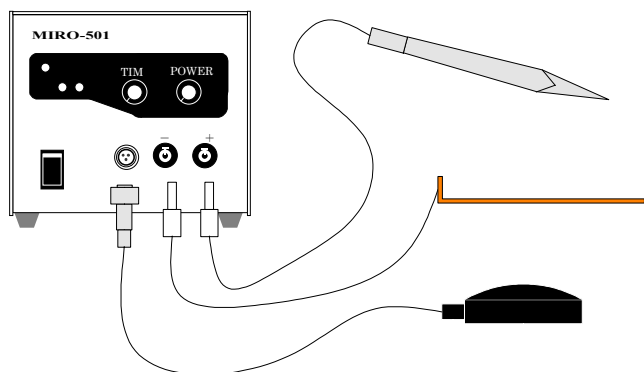

ピンセットタイプのハンドセット
ピンなどを立てて溶接するとき便利

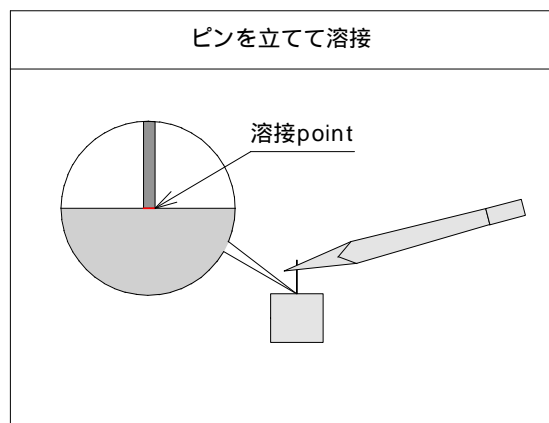

システム4

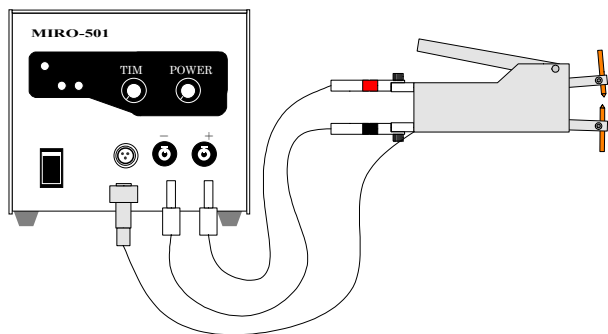

MHST-02 ベーシックなハンドセット
コンパクトな溶接ヘッドとして多種に使用可能
ホチキス感覚で使える溶接ヘッド。

システム5

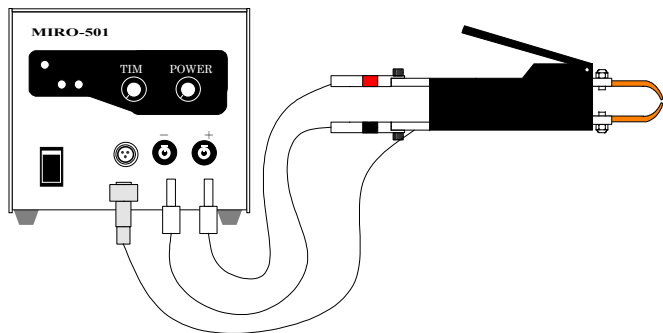

MHST-05 くちばし電極タイプのハンドセット
狭いところの溶接に便利。
模型などの細かな溶接も可能

狭いところで力を発揮！

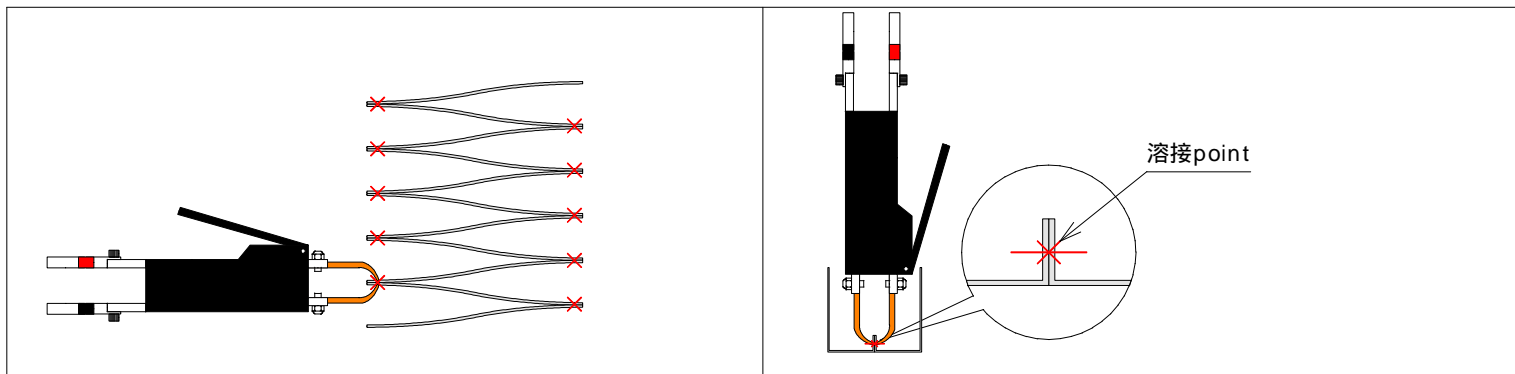

システム6

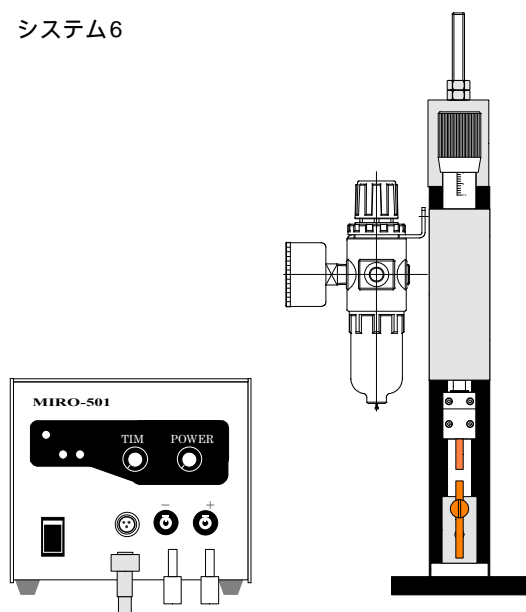

弊社の溶接ヘッドMRHでも使用可能
安価に微細溶接をするときにはオススメ。